



Informationen zu TORCMAN Generator-Bauteilen

Alle Preisangaben und technischen Daten ohne Gewähr

Stand: April 2011

TORCMAN Außenläufer-Motoren

Die bürstenlosen Außenläufer-Motoren von **TORCMAN** wurden ursprünglich für den Einsatz im Modellbau-Bereich entwickelt, sind aber inzwischen auch aus zahlreichen Industrie- und Consumer-Anwendungen nicht mehr wegzudenken. TORCMAN-Motoren werden ausschließlich in Deutschland gefertigt und die Firma legt besonderen Wert auf persönliche Kundenberatung und guten Service. Alle Einzelteile sind austauschbar und als Ersatzteile erhältlich.

Weitere Informationen, technische Daten und Downloads finden Sie auf unserer Webseite : www.torcman.de
Anfragen und Bestellungen richten Sie bitte direkt per Email an j.zaiser@torcman.de

TORCMAN Außenläufer-Motoren als Generator

Haftungstechnische Informationen :

- Die Firma Torcman GmbH übernimmt keinerlei Haftung für entstandene Schäden die durch unsachgemäße Verwendung oder Bedienung eines Eigenbau-Generators entstehen.
- Die Verwendung unserer Motoren im Generatorbetrieb erfolgen auf eigene Gefahr

Grundlegende Funktion und Verwendung :

- Diese einfach aufgebauten Generatoren haben einen unregelmäßigen Ausgang der gedacht ist, Auto- oder Wohnmobil-Batterien zu laden. Es dürfen deshalb keine 12V-Verbraucher ohne Pufferbatterie direkt angeschlossen werden. Die Ausgangs-Spannung kann im Leerlauf (ohne Pufferbatterie) deutlich über 12V liegen und würde 12V-Geräte zerstören.
- Die Konstruktion der Teile wurde so gewählt, daß an den Verbrennungsmotoren keine irreversiblen Veränderungen vorgenommen werden müssen. Ein Rückbau ist also immer möglich und der Garantie-Anspruch beim Hersteller somit gegeben.
- Der Aufbau und Betrieb dieser Generatoren erfordert Sachverstand, der Betrieb darf nicht unbeaufsichtigt stattfinden. Eine Überwachung des Ladestromes und/oder der Batterie Spannung wird dringend empfohlen.
- Der Kabelquerschnitt für das Verbindungskabel zur Autobatterie sollte der Kabel-Länge angepasst werden um Verluste und Erwärmung gering zu halten. Wir empfehlen bis 3m Länge 2.5qmm, bis 5m Länge 4qmm und bis 10m Länge 6 - 8qmm Kupfer-Querschnitt.
- Weitere Informationen und Bilder entnehmen Sie bitte unserer Webseite www.torcman.de

Preis-Gestaltung und Pläne :

- Wir bitten Sie um Verständnis, daß wir die Kits und Zusatzteile nur in Verbindung mit unseren Motoren verkaufen. Dies ist notwendig um durch eine Misch-Kalkulation die Kosten der Teile-Kits im Rahmen zu halten.
- Je nachdem wie sich die Nachfrage entwickelt, werden wir dieses Produkt weiter entwickeln oder auch wieder aus dem Programm nehmen, Ersatzteilversorgung wird aber garantiert.



Kit ECO25 mit TM350-20

| Lieferumfang | Beschreibung |
|--|---|
| <p>Bestehend aus:</p> <ul style="list-style-type: none"> - Brushless-Motor TM350-20NT mit Einzelanschlüssen - Montagewinkel aus Aluminium - Flexible Kupplung passend für Honda GX25 - 2 Gummipuffer zur Montage/Abstützung - 4 Distanzhülsen - Schrauben und Kleinteile zur Montage <p>Optional bestellbar :</p> <ul style="list-style-type: none"> - Gasbetätigung - Messgerät (Strom/Spannung/Leistung/Kapazität) | <p>Das Teilekit ECO25 ist gedacht für die Kombination des 4-Takt Motors Honda GX25 (ev. auch später Robin EH25) mit einer Sonder-Ausführung unseres TM350-20NT.</p> <p>Der Dauer-Ladestrom an einer 12V-Batterie beträgt bis zu 20A. Dieses ECO-Kit wird nur empfohlen für versierte Bastler, die alle Bauteile außer dem Drehstrom-Generator und mechanischem Anbaumaterial selbst beschaffen und montieren wollen. Ein ausreichendes Fachwissen wird vorausgesetzt und die Beschaffung der benötigten Komponenten erfolgt nach eigenem Ermessen und auf eigene Verantwortung. Schäden an gelieferten Teilen sind bei unsachgemäßer Verwendung von der Garantie und der Kulanz ausgeschlossen.</p> <p>Für den mechanischen Aufbau benötigt wird noch eine Grundplatte, die Verwendung einer Mess-Einrichtung zur Überwachung wird dringend empfohlen.</p> |

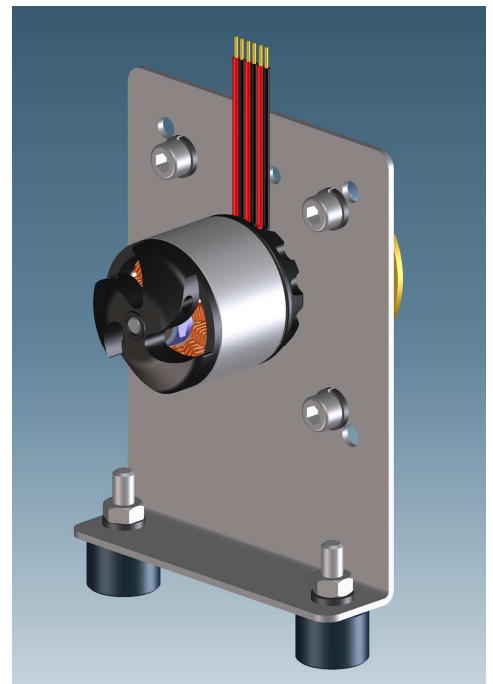
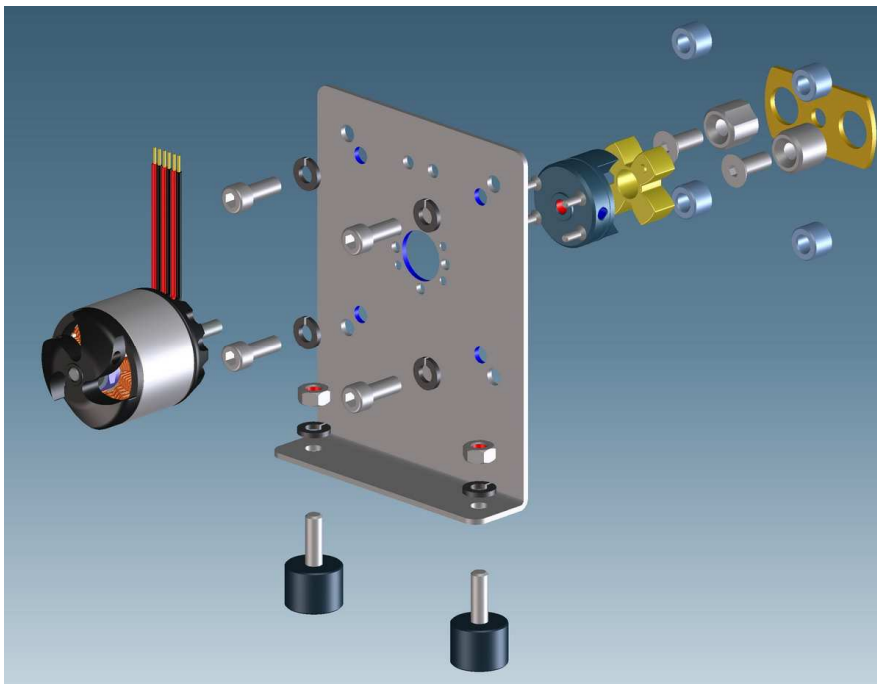



Kit PRO25 mit TM350-20

| Lieferumfang | Beschreibung |
|---|---|
| <p>Bestehend aus:</p> <ul style="list-style-type: none"> - Brushless-Motor TM350-20NT mit Einzelanschlüssen - 2-Teiliges Gehäuse aus pulverbeschichtetem Alu-Blech - Stern-Dreieck-Umschalter - Drehstrom-Brücken-Gleichrichter - Motor-Ausschalter mit Dichtkappe - Hochstrom-Stecker-Paar (mit Montageplatte) - Flexible Kupplung passend für Honda GX25 - 2 Gummipuffer zur Montage/Abstützung - 4 Distanzhülsen - Schrauben und Kleinteile zur Montage - Kabel und Kleinteile-Satz zur Verdrahtung <p>Optional bestellbar :</p> <ul style="list-style-type: none"> - Gasbetätigung - Messgerät (Strom/Spannung/Leistung/Kapazität) | <p>Das Teilekit PRO25 ist gedacht für die Kombination des 4-Takt Motors Honda GX25 (ev. auch später Robin EH25) mit einer Sonder-Version unseres TM350-20NT.</p> <p>Dieses Kit umfasst zusätzlich zum Drehstrom-Generator alle wesentlichen Komponenten die zum Aufbau benötigt werden. Der Dauer-Ladestrom an einer 12V-Batterie beträgt bis zu 20A. Dieses PRO-Kit richtet sich an Bastler mit technischem Grundverständnis und Geschicklichkeit, jedoch müssen zum Zusammenbau keine zusätzlichen Teile beschafft oder hergestellt werden. Schäden an gelieferten Teilen sind bei unsachgemäßer Verwendung von der Garantie und der Kulanz ausgeschlossen.</p> <p>Für den mechanischen Aufbau benötigt wird noch eine Grundplatte, die Verwendung einer Mess-Einrichtung zur Überwachung wird dringend empfohlen.</p> |

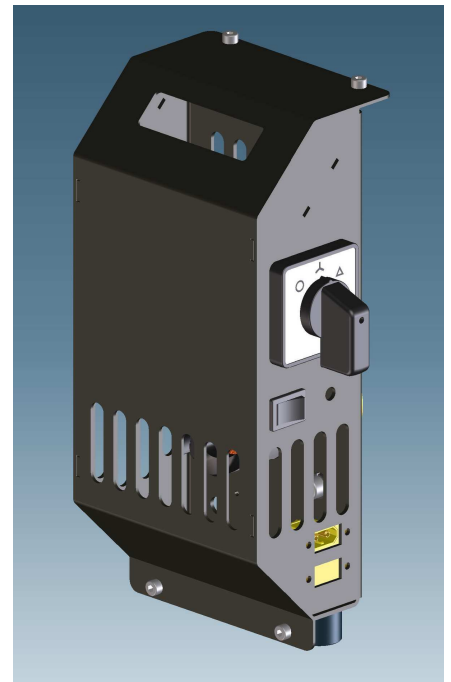
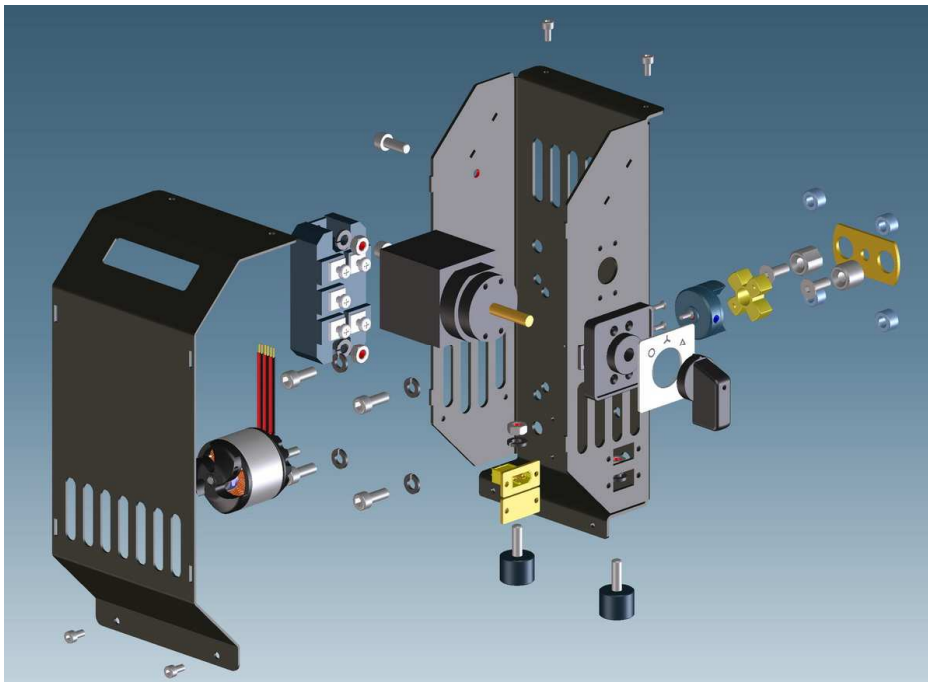



Kit ECO35 mit TM430-30

| Lieferumfang | Beschreibung |
|--|---|
| <p>Bestehend aus:</p> <ul style="list-style-type: none"> - Brushless-Motor TM430-30 mit Einzelanschlüssen - Montagewinkel aus Aluminium - Flexible Kupplung passend für Honda GX35 - 2 Gummipuffer zur Montage/Abstützung - 4 Distanzhülsen - Schrauben und Kleinteile <p>Optional bestellbar :</p> <ul style="list-style-type: none"> - Gasbetätigung - Messgerät (Strom/Spannung/Leistung/Kapazität) | <p>Das Teilekit ECO35 ist gedacht für die Kombination des 4-Takt Motors Honda GX35 (ev. auch später Robin EH35) mit einer Sonder-Ausführung unseres TM430-30.</p> <p>Der Dauer-Ladestrom an einer 12V-Batterie beträgt bis zu 30A, kurzzeitig bis 40A. Dieses ECO-Kit wird nur empfohlen für versierte Bastler, die alle Bauteile außer dem Drehstrom-Generator und mechanischem Anbaumaterial selbst beschaffen und montieren wollen. Ein ausreichendes Fachwissen wird vorausgesetzt und die Beschaffung der benötigten Komponenten erfolgt nach eigenem Ermessen und auf eigene Verantwortung. Schäden an gelieferten Teilen sind bei unsachgemäßer Verwendung von der Garantie und der Kulanz ausgeschlossen.</p> <p>Für den mechanischen Aufbau benötigt wird noch eine Grundplatte, die Verwendung einer Mess-Einrichtung zur Überwachung wird dringend empfohlen.</p> |

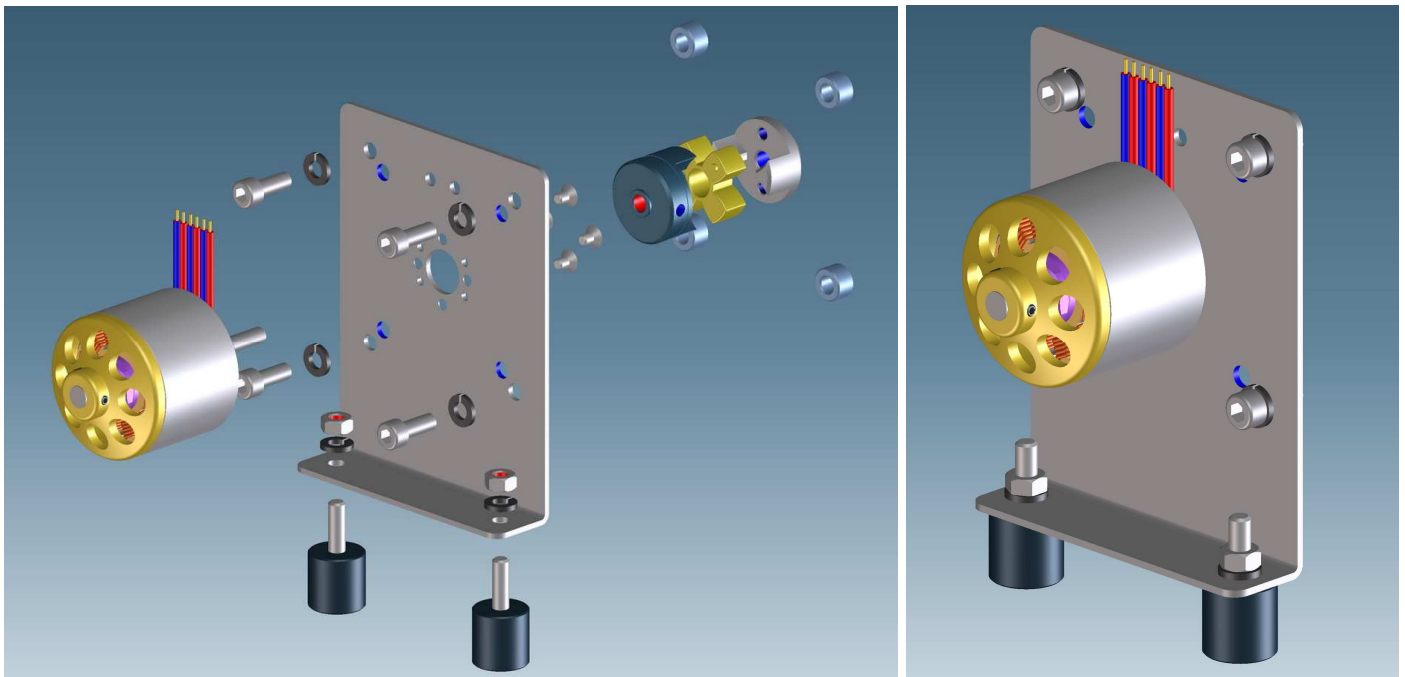



Kit PRO35 mit TM430-30

| Lieferumfang | Beschreibung |
|---|--|
| <p>Bestehend aus:</p> <ul style="list-style-type: none"> - Brushless-Motor TM430-30 mit Einzelanschlüssen - 2-Teiliges Gehäuse aus pulverbeschichtetem Alu-Blech - Stern-Dreieck-Umschalter - Drehstrom-Brücken-Gleichrichter - Motor-Ausschalter mit Dichtkappe - Hochstrom-Stecker-Paar (mit Montageplatte) - Flexible Kupplung passend für Honda GX35 - 2 Gummipuffer zur Montage/Abstützung - 4 Distanzhülsen - Schrauben und Kleinteile zur Montage - Kabel und Kleinteile-Satz zur Verdrahtung <p>Optional bestellbar :</p> <ul style="list-style-type: none"> - Gasbetätigung - Messgerät (Strom/Spannung/Leistung/Kapazität) | <p>Das Teilekit PRO35 ist gedacht für die Kombination des 4-Takt Motors Honda GX35 (ev. auch später Robin EH55) mit einer Sonder-Version unseres TM430-30.</p> <p>Dieses Kit umfasst zusätzlich zum Drehstrom-Generator alle wesentlichen Komponenten die zum Aufbau benötigt werden. Der Dauer-Ladestrom an einer 12V-Batterie beträgt bis zu 30A, kurzzeitig bis 40A.. Dieses PRO-Kit richtet sich an Bastler mit technischem Grundverständnis und Geschicklichkeit, jedoch müssen zum Zusammenbau keine zusätzlichen Teile beschafft oder hergestellt werden. Schäden an gelieferten Teilen sind bei unsachgemäßer Verwendung von der Garantie und der Kulanz ausgeschlossen.</p> <p>Für den mechanischen Aufbau benötigt wird noch eine Grundplatte, die Verwendung einer Mess-Einrichtung zur Überwachung wird dringend empfohlen.</p> |

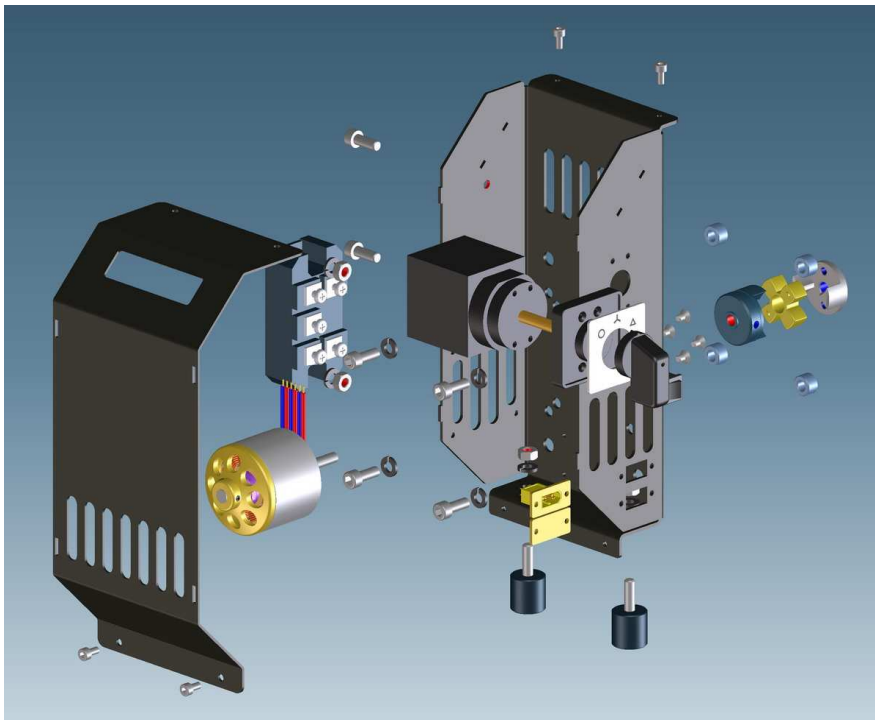



Kit Gasbetätigung

| Lieferumfang | Beschreibung |
|---|--|
| Bestehend aus allen Teilen zur Gasbetätigung am Honda GX25/35. Es erlaubt sowohl die Einstellung über Rändelschraube als auch ein Ziehen am Gaszug zu Testzwecken | Da die meisten käuflichen 4-Takt-Motoren nicht über eine Gasbetätigung verfügen bieten wir mit diesem Kit eine kompakte und zuverlässige Lösung an, die eine exakte Einstellung der Drehzahl, und damit des Ladestromes erlaubt. |

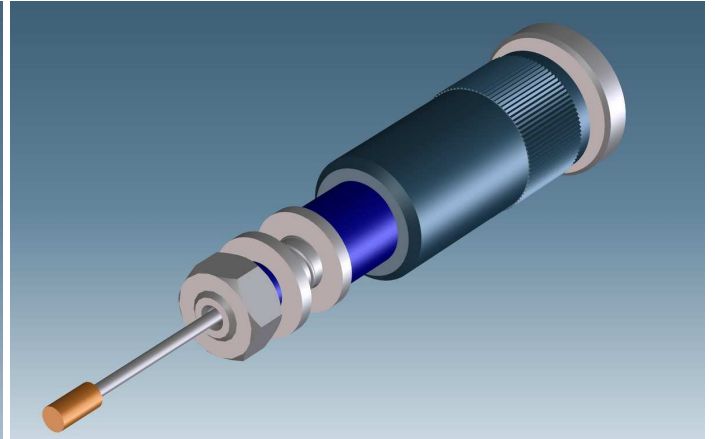
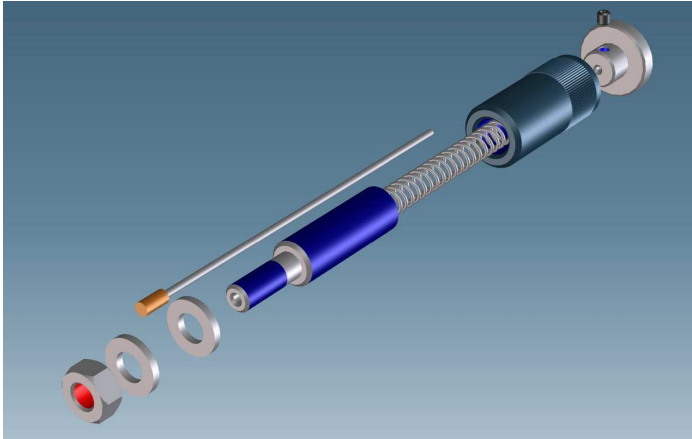

Kit Wattmeter

| Lieferumfang | Beschreibung |
|---|---|
| Bestehend aus Wattmeter zur Integration ins Gehäuse der Kits PRO25 und PRO35 und Befestigungsplatte | Mess-Einrichtung zur Überwachung der Batterie- oder Ladespannung, des Ladestromes, der Lade-Leistung und der geladenenen Kapazität. |

