



## Informationen zu TORCMAN Generator-Bauteilen

Alle Preisangaben und technischen Daten ohne Gewähr

Stand: Dezember 2011

### TORCMAN Außenläufer-Motoren

Die bürstenlosen Außenläufer-Motoren von **TORCMAN** wurden ursprünglich für den Einsatz im Modellbau-Bereich entwickelt, sind aber inzwischen auch aus zahlreichen Industrie- und Consumer-Anwendungen nicht mehr wegzudenken. TORCMAN-Motoren werden ausschließlich in Deutschland gefertigt und die Firma legt besonderen Wert auf persönliche Kundenberatung und guten Service. Alle Einzelteile sind austauschbar und als Ersatzteile erhältlich.

Weitere Informationen, technische Daten und Downloads finden Sie auf unserer Webseite : [www.torcman.de](http://www.torcman.de)  
Anfragen und Bestellungen richten Sie bitte direkt per Email an [j.zaiser@torcman.de](mailto:j.zaiser@torcman.de)

### TORCMAN Außenläufer-Motoren als Generator

#### Haftungstechnische Informationen :

- Die Firma Torcman GmbH übernimmt keinerlei Haftung für entstandene Schäden die durch unsachgemäße Verwendung oder Bedienung eines Eigenbau-Generators entstehen.
- Die Verwendung unserer Motoren im Generatorbetrieb erfolgen auf eigene Gefahr

#### Grundlegende Funktion und Verwendung :

- Diese einfach aufgebauten Generatoren haben einen unregelmäßigen Ausgang der gedacht ist, Auto- oder Wohnmobil-Batterien zu laden. Es dürfen deshalb keine 12V-Verbraucher ohne Pufferbatterie direkt angeschlossen werden. Die Ausgangs-Spannung kann im Leerlauf (ohne Pufferbatterie) deutlich über 12V liegen und würde 12V-Geräte zerstören.
- Die Konstruktion der Teile wurde so gewählt, daß an den Verbrennungsmotoren keine irreversiblen Veränderungen vorgenommen werden müssen. Ein Rückbau ist also immer möglich und der Garantie-Anspruch beim Hersteller somit gegeben.
- Der Aufbau und Betrieb dieser Generatoren erfordert Sachverstand, der Betrieb darf nicht unbeaufsichtigt stattfinden. Eine Überwachung des Ladestromes und/oder der Batterie Spannung wird dringend empfohlen.
- Der Kabelquerschnitt für das Verbindungskabel zur Autobatterie sollte der Kabel-Länge angepasst werden um Verluste und Erwärmung gering zu halten. Wir empfehlen bis 3m Länge 2.5qmm, bis 5m Länge 4qmm und bis 10m Länge 6 - 8qmm Kupfer-Querschnitt.
- Weitere Informationen und Bilder entnehmen Sie bitte unserer Webseite [www.torcman.de](http://www.torcman.de)

#### Preis-Gestaltung und Pläne :

- Wir bitten Sie um Verständnis, daß wir die Kits und Zusatzteile nur als komplette Sets verkaufen. Generator-Kunden erhalten selbstverständlich alle Teile als Ersatzteile auf Anfrage auch einzeln.
- Je nachdem wie sich die Nachfrage entwickelt, werden wir dieses Produkt weiter entwickeln oder auch wieder aus dem Programm nehmen, Ersatzteilversorgung wird aber garantiert.



## Kit PRO25 mit TM430-20

Lieferumfang	Beschreibung
<p>Bestehend aus:</p> <ul style="list-style-type: none"> <li>- Brushless-Motor TM430-20 mit Einzelanschlüssen</li> <li>- 2-Teiliges Gehäuse aus pulverbeschichtetem Alu-Blech</li> <li>- Stern-Dreieck-Umschalter</li> <li>- Drehstrom-Brücken-Gleichrichter</li> <li>- Motor-Ausschalter mit Dichtkappe</li> <li>- Hochstrom-Stecker-Paar (mit Montageplatte)</li> <li>- Flexible Kupplung passend für Honda GX25</li> <li>- 2 Gummipuffer zur Montage/Abstützung</li> <li>- 4 Distanzhülsen</li> <li>- Schrauben und Kleinteile zur Montage</li> <li>- Kabel und Kleinteile-Satz zur Verdrahtung</li> </ul> <p>Optional bestellbar :</p> <ul style="list-style-type: none"> <li>- Gasbetätigung</li> <li>- Messgerät (Strom/Spannung/Leistung/Kapazität)</li> </ul>	<p>Das Teilekit PRO25 ist gedacht für die Kombination des 4-Takt Motors Honda GX25 (ev. auch später Robin EH25) mit einer Sonder-Version unseres TM430-20.</p> <p>Dieses Kit umfasst zusätzlich zum Drehstrom-Generator alle wesentlichen Komponenten die zum Aufbau benötigt werden. Der Dauer-Ladestrom an einer 12V-Batterie beträgt bei Sternbetrieb (leise) bis zu 15A, im Dreieck-Betrieb bis zu 25A. Dieses PRO-Kit richtet sich an Bastler mit technischem Grundverständnis und Geschicklichkeit, jedoch müssen zum Zusammenbau keine zusätzlichen Teile beschafft oder hergestellt werden. Schäden an gelieferten Teilen sind bei unsachgemäßer Verwendung von der Garantie und der Kulanz ausgeschlossen.</p> <p>Für den Aufbau benötigt wird noch eine Grundplatte, die Verwendung einer Mess-Einrichtung zur Überwachung wird dringend empfohlen.</p>

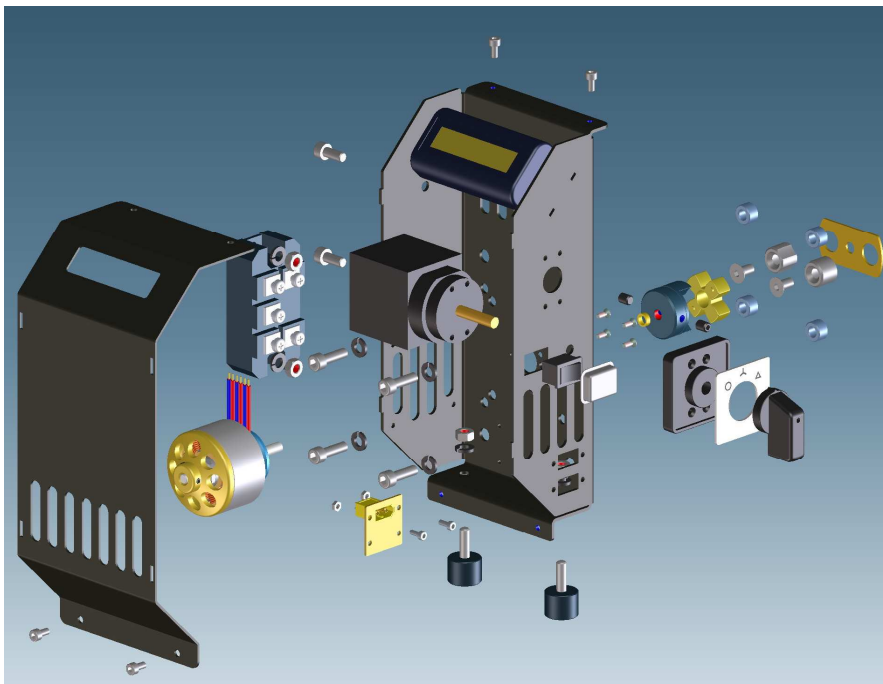



## Kit PRO35 mit TM430-30

Lieferumfang	Beschreibung
<p>Bestehend aus:</p> <ul style="list-style-type: none"> <li>- Brushless-Motor TM430-30 mit Einzelanschlüssen</li> <li>- 2-Teiliges Gehäuse aus pulverbeschichtetem Alu-Blech</li> <li>- Stern-Dreieck-Umschalter</li> <li>- Drehstrom-Brücken-Gleichrichter</li> <li>- Motor-Ausschalter mit Dichtkappe</li> <li>- Hochstrom-Stecker-Paar (mit Montageplatte)</li> <li>- Flexible Kupplung passend für Honda GX35</li> <li>- 2 Gummipuffer zur Montage/Abstützung</li> <li>- 4 Distanzhülsen</li> <li>- Schrauben und Kleinteile zur Montage</li> <li>- Kabel und Kleinteile-Satz zur Verdrahtung</li> </ul> <p>Optional bestellbar :</p> <ul style="list-style-type: none"> <li>- Gasbetätigung</li> <li>- Messgerät (Strom/Spannung/Leistung/Kapazität)</li> </ul>	<p>Das Teilekit PRO35 ist gedacht für die Kombination des 4-Takt Motors Honda GX35 (ev. auch später Robin EH35) mit einer Sonder-Version unseres TM430-30.</p> <p>Dieses Kit umfasst zusätzlich zum Drehstrom-Generator alle wesentlichen Komponenten die zum Aufbau benötigt werden. Der Dauer-Ladestrom an einer 12V-Batterie beträgt im Stern-Betrieb (leise) 15 - 25A, im Dreieck-Betrieb 30 - 35A, kurzzeitig 40A. Dieses PRO-Kit richtet sich an Bastler mit technischem Grundverständnis und Geschicklichkeit, jedoch müssen zum Zusammenbau keine zusätzlichen Teile beschafft oder hergestellt werden. Schäden an gelieferten Teilen sind bei unsachgemäßer Verwendung von der Garantie und der Kulanz ausgeschlossen.</p> <p>Für den Aufbau benötigt wird noch eine Grundplatte, die Verwendung einer Mess-Einrichtung zur Überwachung wird dringend empfohlen.</p>

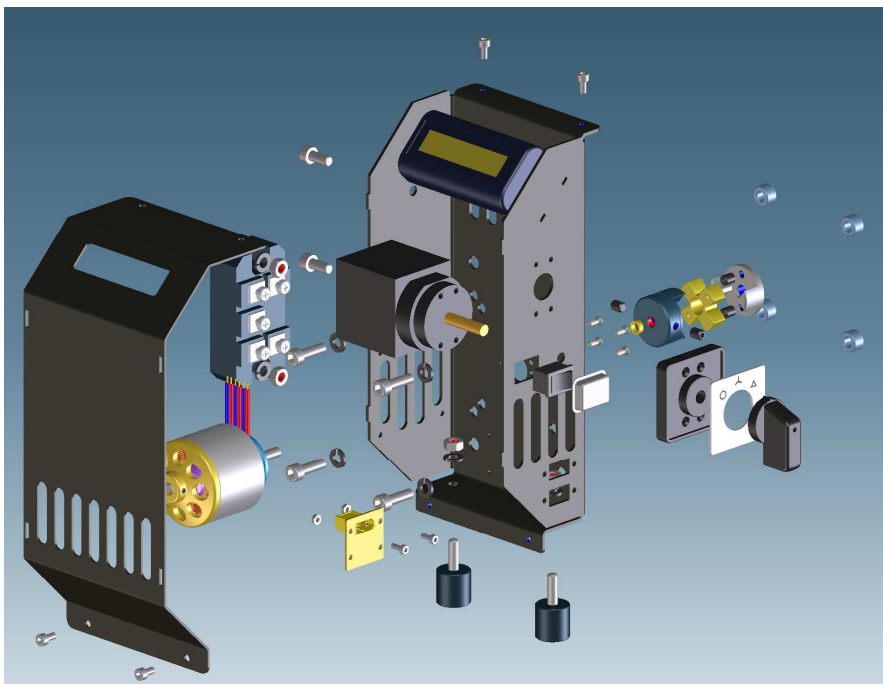



## Kit Gasbetätigung

Lieferumfang	Beschreibung
Bestehend aus allen Teilen zur Gasbetätigung am Honda GX25/35. Es erlaubt sowohl die Einstellung über Rändelschraube als auch ein Ziehen am Gaszug zu Testzwecken	Da die meisten käuflichen 4-Takt-Motoren nicht über eine Gasbetätigung verfügen bieten wir mit diesem Kit eine kompakte und zuverlässige Lösung an, die eine exakte Einstellung der Drehzahl, und damit des Ladestromes erlaubt.

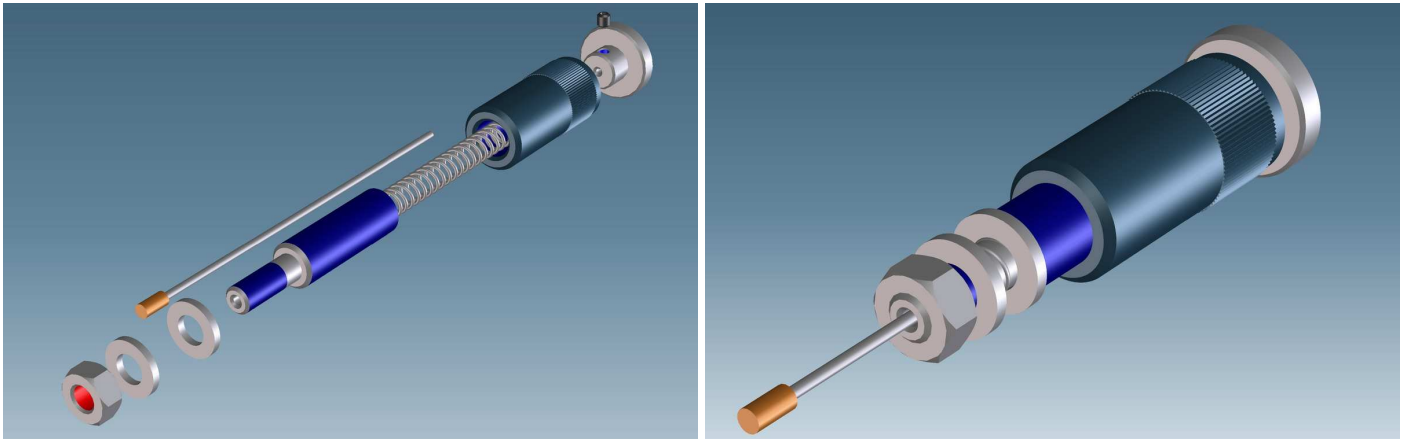

## Kit Wattmeter

Lieferumfang	Beschreibung
Bestehend aus Wattmeter zur Integration ins Gehäuse der Kits PRO25 und PRO35 und Befestigungsplatte	Mess-Einrichtung zur Überwachung der Batterie- oder Ladespannung, des Ladestromes, der Lade-Leistung und der geladenenen Kapazität.

